

# ΚΑΛΥΜΜΑΤΑ ΔΕΞΑΜΕΝΩΝ

- ΓΑΛΒΑΝΙΖΕ ΚΑΛΥΜΜΑΤΑ ΔΕΞΑΜΕΝΩΝ
- ΑΝΟΞΕΙΔΩΤΑ ΚΑΛΥΜΜΑΤΑ ΔΕΞΑΜΕΝΩΝ
- ΑΝΟΞΕΙΔΩΤΑ ΚΑΛΥΜΜΑΤΑ ΔΕΞΑΜΕΝΩΝ ΠΟΣΙΜΟΥ ΝΕΡΟΥ

*\*Τα βάρη και οι διαστάσεις, υπόκεινται στις συνήθεις βιομηχανικές ανοχές.*

*\*\*Διατηρούμε το δικαίωμα οποιασδήποτε διαφοροποίησης των χαρακτηριστικών των προϊόντων χωρίς καμία προειδοποίηση, με σκοπό τη βελτίωσή τους.*

### ΓΑΛΒΑΝΙΣΜΕΝΟ ΚΑΛΥΜΜΑ ΔΕΞΑΜΕΝΩΝ - ΜΕ ΧΕΙΡΟΛΑΒΗ

#### Περιγραφή:

Στεγανά καλύμματα δεξαμενών από μπακλαβαδωτή λαμαρίνα (αντιολισθητικής επιφάνειας), πάχους 3mm, γαλβανισμένα εν θερμώ

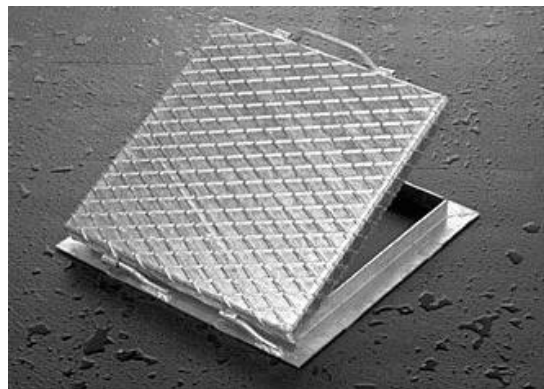

#### Τεχνικά χαρακτηριστικά:

- Διαθέτουν μεντεσέ και χειρολαβή για εύκολο άνοιγμα και ασφαλίζουν με λουκέτο
- Έχουν μικρό βάρος και είναι πολύ εύκολα στην εγκατάστασή τους
- Είναι ανθεκτικά στους εξωτερικούς παράγοντες
- Ελαφρού τύπου
- Κατασκευάζονται από γαλβανισμένο χάλυβα
- Το γαλβάνισμα γίνεται εν θερμώ, σύμφωνα με το ISO 1461.

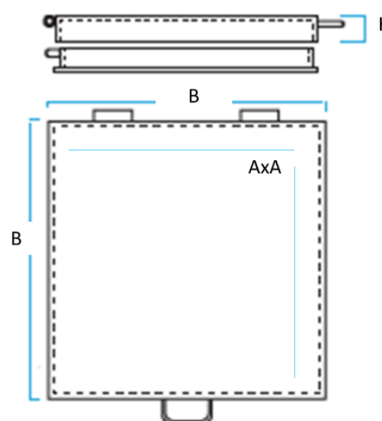

#### Διασφάλιση ποιότητας:

Κατασκευάζονται υπό σύστημα διασφάλισης ποιότητας ISO 9001

ΚΩΔΙΚΟΣ	ΔΙΑΣΤΑΣΕΙΣ (mm)		
	ΕΞ. ΔΙΑΣΤΑΣΗ (BxB)	ΚΑΘ. ΑΝΟΙΓΜΑ (AxA)	ΥΨΟΣ (H)
GCO-50/50	500x500	470x470	35
GCO-60/60	600x600	570x570	35
GCO-70/70	700x700	670x670	35
GCO-80/80	800x800	770x770	35
GCO-90/90	900x900	870x870	35
GCO-100/100	1000x1000	970x970	35

### ΚΑΛΥΜΜΑΤΑ ΔΕΞΑΜΕΝΩΝ ΤΥΠΟΣ "INKMOD 316L"

#### Περιγραφή:

Καλύμματα δεξαμενών λείας επιφάνειας.  
Με μονά, διπλά ή τριπλά καπάκια  
Ανθεκτικά σε αυξημένες απαιτήσεις διαβρωτικού περιβάλλοντος και χρονικής φθοράς.  
Εσωτερικού και εξωτερικού χώρου.  
Ελαφρού τύπου – Στεγανά



#### Τεχνικά χαρακτηριστικά:

- Κατασκευάζονται από ανοξείδωτο χάλυβα, από φύλλα 2mm V2A AISI 316L (λείας επιφάνειας).
- Διαθέτουν πιστοποίηση υγιεινής & CE.
- Διαθέτουν ειδικό παρέμβυσμα στεγανοποίησης.
- Διαθέτουν καπέλο εξαερισμού, αμορτισέρ, κλειδωμα ασφαλείας και χειρολαβές

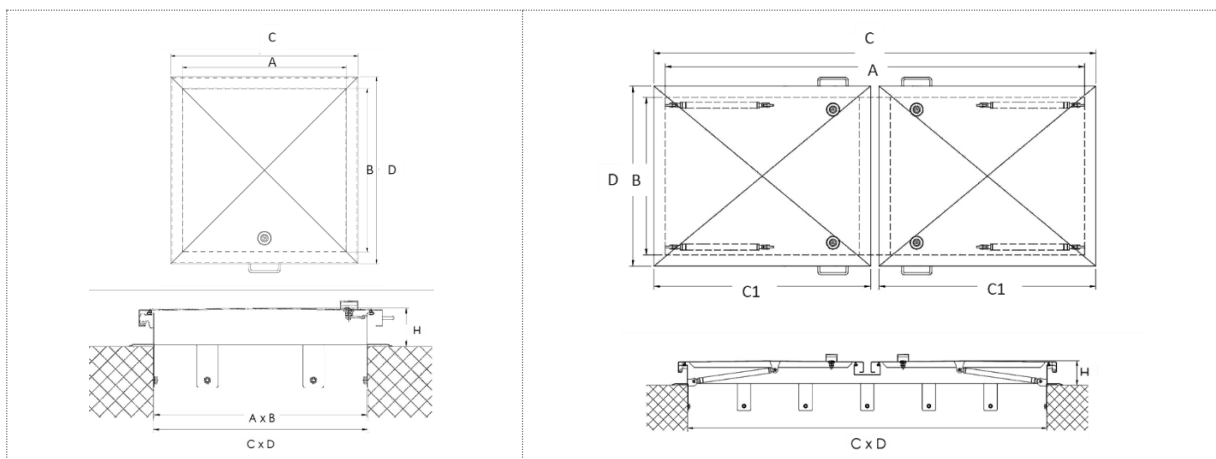

ΚΩΔΙΚΟΣ	ΔΙΑΣΤΑΣΕΙΣ (mm)				
	ΕΞΩΤΕΡΙΚΕΣ DxC		ΚΑΘ. ΑΝΟΙΓΜΑ BxA	ΥΨΟΣ H	ΑΜΟΡΤΙΣΕΡ **
INKMOD60X60-1	740x740	-	600x600	109	2
INKMOD60X80-1	740x840	-	600x800	109	2
INKMOD60X1600-2 (*)	740x1740	865	600x1600	109	4
INKMOD80X2000-3 (*)	940x2140	1065	800x2000	109	4



ΚΩΔΙΚΟΣ	ΕΞΑΡΤΗΜΑΤΑ ΚΑΛΥΜΜΑΤΩΝ (ΔΙΑΤΙΘΕΝΤΑΙ ΕΞΕΤΡΑ)
INKMOD-V	ΚΑΠΕΛΟ ΕΞΑΕΡΙΣΜΟΥ / ΤΕΜΑΧΙΟ
INKMOD-H	ΑΜΟΡΤΙΣΕΡ / ΤΕΜΑΧΙΟ
INKMOD-L	ΚΛΕΙΔΩΜΑ ΑΣΦΑΛΙΑΣ / ΤΕΜΑΧΙΟ

\*Διπλά και τριπλά καπάκια - διαθέτουν ειδικές ράβδους στήριξης, (αποσπώμενες για εύκολη πρόσβαση)

\*\*Αμορτισέρ ανά καπάκι

Ιδανικά χρησιμοποιούνται σε χώρους στους οποίους απαιτούνται υψηλές υγειονομικές προδιαγραφές βάσει των διεθνών προτύπων και οδηγιών (HACCP).



#### ΚΑΛΥΜΜΑΤΑ ΔΕΞΑΜΕΝΩΝ - ΜΕ ΑΜΟΡΤΙΣΕΡ ΤΥΠΟΣ "INKWAT 321" - ΓΙΑ ΠΟΣΙΜΟ ΝΕΡΟ

##### Περιγραφή:

Καλύμματα ελέγχου δεξαμενών λείας επιφάνειας για πόσιμο νερό.

Με διπλό καπάκι ελεγχου, χειρολαβές, κλείδωμα ασφαλείας και αμορτισέρ

Ανθεκτικά σε αυξημένες απαιτήσεις διαβρωτικού περιβάλλοντος και χρονικής φθοράς.

Εσωτερικού και εξωτερικού χώρου.

Ελαφρού τύπου – Στεγανά



##### Τεχνικά χαρακτηριστικά:

- Κατασκευάζονται από ανοξείδωτο χάλυβα, από φύλλα 2mm V2A AISI 321 (λείας επιφάνειας).
- Διαθέτουν πιστοποίηση υγιεινής & CE.
- Με διπλό καπάκι (μικρό καπάκι ελέγχου)
- Διαθέτουν ειδικό παρέμβυσμα στεγανοποίησης.
- Διαθέτουν αμορτισέρ, κλείδωμα ασφαλείας και χειρολαβές

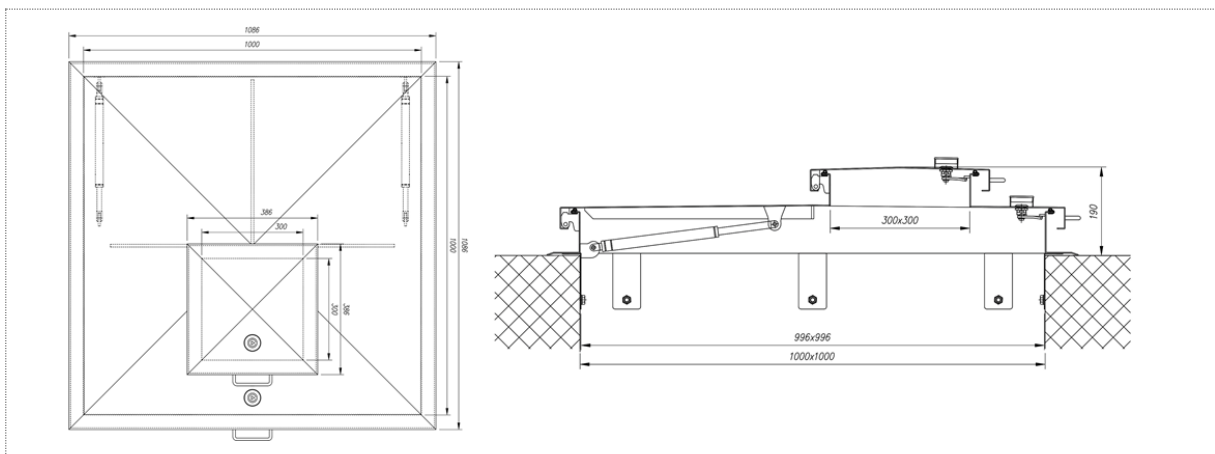

ΚΩΔΙΚΟΣ	ΔΙΑΣΤΑΣΕΙΣ (mm)		
	ΕΞΩΤΕΡΙΚΕΣ	ΚΑΘ. ΑΝΟΙΓΜΑ	ΥΨΟΣ
INKWAT-100X100-2	1086x1086 386x386	1000x1000 300x300	190

Τα ανοξείδωτα καλύμματα δεξαμενών κατασκευάζονται κατόπιν παραγγελίας (τυποποιημένες και εξειδικευμένες διαστάσεις)

Ιδανικά χρησιμοποιούνται σε χώρους στους οποίους απαιτούνται υψηλές υγειονομικές προδιαγραφές βάσει των διεθνών προτύπων και οδηγιών (HACCP).

