

**ΚΑΛΥΜΜΑΤΑ ΦΡΕΑΤΙΩΝ ΜΕ ΔΥΝΑΤΟΤΗΤΑ ΕΠΕΝΔΥΣΗΣ
ΤΥΠΟΣ "GAS TIGHT – A15 "**

Περιγραφή:

Στεγανά τετράγωνα ή ορθογώνια καλύμματα φρεατίων με ανάλογα πλαίσια και δυνατότητα επιλογής της τελικής επιφάνειας επένδυσης, που ταιριάζουν απόλυτα με όλα τα αρχιτεκτονικά στοιχεία καθώς και με τον περιβάλλοντα χώρο.

Ανθεκτικά σε αυξημένες απαιτήσεις διαβρωτικού περιβάλλοντος και χρονικής φθοράς.

Εσωτερικού και εξωτερικού χώρου.

Από τη σειρά προϊόντων "Invisible Applications – The New Trend"

Τεχνικά χαρακτηριστικά:

- Ομάδα A15 (φορτίο δοκιμής: 15 kN - 1,5 tn).
- Σχεδιάζονται σύμφωνα με το πρότυπο PN-EN124.
- Κατασκευάζονται από ανοξείδωτο χάλυβα, (από φύλλα 3mm V2A AISI 304).
- Διαθέτουν πιστοποίηση υγιεινής.
- Διαθέτουν δομικό πλέγμα ενίσχυσης.
- Το κάλυμμα ασφαλίζει με ανοξείδωτες βίδες στο πλαίσιο του.
- Διατίθενται με τα ανάλογα κλειδιά ανοίγματος

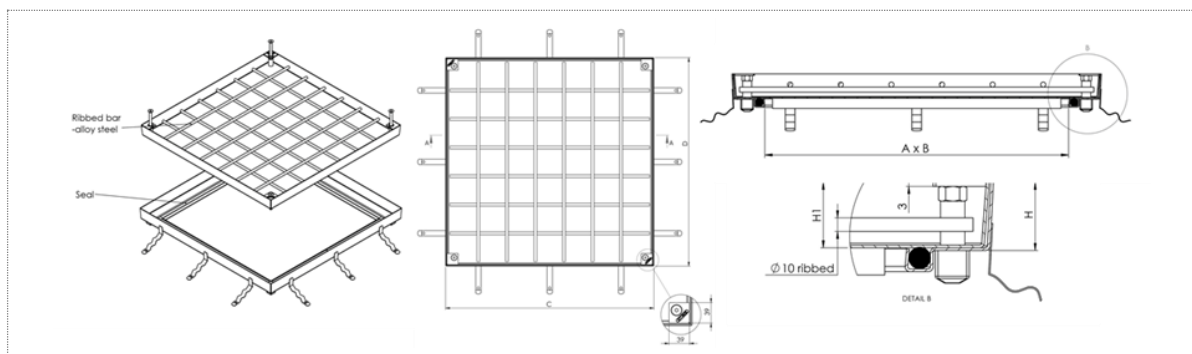

ΚΩΔΙΚΟΣ	ΔΙΑΣΤΑΣΕΙΣ (mm)			
	ΕΞΩΤΕΡΙΚΕΣ CxD	ΚΑΘ. ΑΝΟΙΓΜΑ AxB	ΥΨΟΣ H	ΥΨΟΣ ΕΠΕΝΔΥΣΗΣ
INKA-3x3-GT	430x430	300x300	50	40
INKA-4x4-GT	530x530	400x400	50	40
INKA-4x6-GT	530x730	400x600	50	40
INKA-5x5-GT	630x630	500x500	50	40
INKA-5x7-GT	630x830	500x700	50	40
INKA-6x6-GT	730x730	600x600	50	40
INKA-6x8-GT	730x930	600x800	50	40
INKA-7x7-GT	830x830	700x700	50	40
INKA-8x8-GT	930x930	800x800	50	40
INKA-9x9-GT	1030x1030	900x900	50	40
INKA-10x10-GT	1130x1130	1000x1000	50	40

Ιδανικά χρησιμοποιούνται σε χώρους στους οποίους απαιτούνται υψηλές υγειονομικές προδιαγραφές βάσει των διεθνών προτύπων και οδηγιών (HACCP).

